

**SERRATURA TRIPLICE APPLICARE CON SCR. CH.  
CANTIERE DOPPIA MAPPA 57516 - mm.64 (157516480)  
conf. ind.**

Cod.

484831

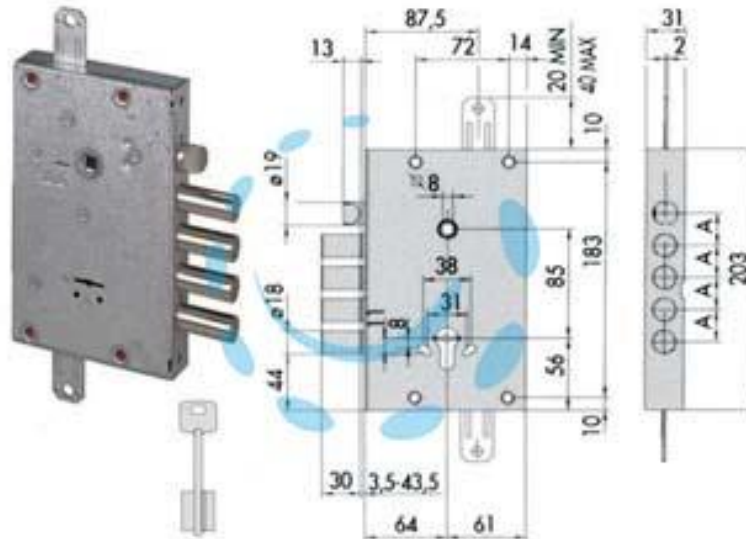

## DESCRIZIONE

scatola in acciaio con rivestimento in zinco, 4 mandate, catenacci e scrocco in acciaio nichelato, scrocco reversibile, quadro maniglia mm.8 passante, interasse mm.85 - predisposizione per chiusura supplementare, dotazione: 3 chiavi, 1 chiave cantiere, aste non comprese